



NX

PREISE  
AUSSTATTUNG  
TECHNISCHE DATEN

 **LEXUS**  
EXPERIENCE AMAZING

# NX | PREISE & FAKTEN



Gültig ab 01.01.2025

	GETRIEBE	ANTRIEB	MOTOR	LEISTUNG	DREH-MOMENT	VERBRAUCH KOMB.*	VERBRAUCH KOMB.*	ELEKTRISCHE REICHWEITE KOMBINIERT	BENZIN-AQUIVALENT	ENERGIE-KATEGORIE	CO <sub>2</sub> * g/km	CO <sub>2</sub> ** g/km	PREIS IN CHF inkl. MwSt.
				kW/PS	Nm	l/100 km	kWh/100 km	km	l/100 km				
NX 350h FWD Impression	e-Multidrive	Vorderradantrieb	Hybrid	179/244	239	5,7				E	129	26	53 900.-
NX 350h FWD Business	e-Multidrive	Vorderradantrieb	Hybrid	179/244	239	5,7				E	129	26	60 900.-
NX 350h E-FOUR Business	e-Multidrive	E-FOUR Allradantrieb	Hybrid	179/244	239	6,0				E	136	28	62 900.-
NX 350h E-FOUR Comfort	e-Multidrive	E-FOUR Allradantrieb	Hybrid	179/244	239	6,0				E	136	28	66 900.-
NX 350h E-FOUR Overtrail	e-Multidrive	E-FOUR Allradantrieb	Hybrid	179/244	239	6,3				E	144	29	74 900.-
NX 350h E-FOUR F Sport	e-Multidrive	E-FOUR Allradantrieb	Hybrid	179/244	239	6,3				E	143	29	75 900.-
NX 350h E-FOUR Excellence	e-Multidrive	E-FOUR Allradantrieb	Hybrid	179/244	239	6,3				E	144	29	75 900.-
NX 450h+ E-FOUR Comfort	e-Multidrive	E-FOUR Allradantrieb	Plug-in Hybrid	227/309	227	1,0	17,2	73	2,89	C	22	24	70 900.-
NX 450h+ E-FOUR Overtrail	e-Multidrive	E-FOUR Allradantrieb	Plug-in Hybrid	227/309	227	1,1	18,1	69	3,09	D	25	25	77 900.-
NX 450h+ E-FOUR F Sport	e-Multidrive	E-FOUR Allradantrieb	Plug-in Hybrid	227/309	227	1,1	18,1	69	3,09	D	25	25	79 900.-
NX 450h+ E-FOUR Excellence	e-Multidrive	E-FOUR Allradantrieb	Plug-in Hybrid	227/309	227	1,1	18,2	69	3,10	D	25	25	79 900.-

\* CO<sub>2</sub>-Emissionen im Fahrbetrieb

\*\* CO<sub>2</sub>-Emissionen aus der Treibstoff- und/oder der Strombereitstellung

Alle Angaben wurden nach WLTP (Worldwide harmonized Light vehicles Test Procedure) gemessen. Der Treibstoffverbrauch und die CO<sub>2</sub>-Emissionen Ihres Fahrzeugs können von den hier angegebenen Werten abweichen. Die Fahrweise und andere Faktoren (Strassenzustand, Verkehrsverhältnisse, Fahrzeugzustand, montierte Ausrüstung, Beladung, Anzahl der Passagiere usw.) beeinflussen die Verbrauchs- und Abgaswerte eines Fahrzeugs. Durchschnittswert CO<sub>2</sub>-Emission aller in der Schweiz immatrikulierten Fahrzeugmodelle: 113g/km. Zielwert Ø CO<sub>2</sub>-Emission aller in der Schweiz immatrikulierten Fahrzeugmodelle: 93,6g/km. Verbrauch, Energie-Kategorie und CO<sub>2</sub>-Emissionen können je nach Zusatzausrüstung variieren.

Online konfigurieren:



# NX | MEHRAUSSTATTUNG

OPTIONEN	IMPRESSION	BUSINESS	COMFORT	OVERTRAIL	F SPORT	EXCELLENCE
Lackierung Premium	500.-	500.-	500.-	-	500.-	500.-
Lackierung Metallic	1400.-	1400.-	1400.-	■	1400.-	1400.-
Lackierung Premium Metallic	2000.-	2000.-	2000.-	600.-	2000.-	2000.-
Sonderfarbe Interieur	400.-	400.-	400.-	-	400.-	400.-
Panorama-Glasdach	-	-	2150.-	2150.-	2150.-	2150.-
Innenspiegel digital (Kamerabild) <sup>1)</sup>	-	-	-	■	900.-	■
Anhängevorrichtung, Kugel abnehmbar, 13-polig, 1'000 kg Anhängelast, 100 kg Stützlast <sup>2)</sup>	1800.-	1800.-	1800.-	1800.-	1800.-	1800.-
Anhängevorrichtung, Kugel abnehmbar, 13-polig, 1'500 kg Anhängelast, 60 kg Stützlast <sup>2)</sup>	2300.-	2300.-	2300.-	2300.-	2300.-	2300.-
Anhängevorrichtung, Kugel abnehmbar, 13-polig, 2'500 kg Anhängelast, 140 kg Stützlast <sup>3)</sup>	3200.-	3200.-	3200.-	3200.-	3200.-	3200.-
Upgrad Teppichsatz in Lederoptik, schwarz	100.-	100.-	100.-	100.-	100.-	100.-
Langzeitschutz für Karosserie	550.-	550.-	550.-	550.-	550.-	550.-
Ladestation "Wallbox" für Wand- oder freistehende Montage <sup>4)</sup>	-	-	790.-	790.-	790.-	790.-

<sup>1)</sup> Nur für Plug-in Hybrid

<sup>2)</sup> Nicht kombinierbar mit Lexus SUV Paket

<sup>3)</sup> Nicht kombinierbar mit Lexus SUV Paket, Anhängelast Vorderradantrieb 2'200 kg

<sup>4)</sup> Installation/Inbetriebnahme muss durch einen Fachbetrieb vorgenommen werden

# NX | MEHRAUSSTATTUNG

PAKETE	IMPRESSION	BUSINESS	COMFORT	OVERTRAIL	F SPORT	EXCELLENCE
<b>Business Plus Paket</b> Lexus Link Pro, 14" Mediendisplay, integrierte Navigation, elektrisch verstellbare Lenksäule	-	1550.-	■	■	■	■
<b>Interieur Paket</b> Ambiente Beleuchtung 64 Farben, Sitzbezug Leder mit Sitzklimatisierung vorne, Fahrersitz mit Memoryfunktion und 4-fach verstellbarer Lendenwirbelstütze, Head-up Display, Lenkrad mit Touch-Bedienung <sup>1)</sup>	-	-	3990.-	-	■	■
<b>Interieur Paket</b> Ambiente Beleuchtung 64 Farben, Sitzbezug Leder mit Sitzklimatisierung vorne, Fahrersitz mit Memoryfunktion und 4-fach verstellbarer Lendenwirbelstütze, Head-up Display, Lenkrad mit Touch-Bedienung, Sitzheizung hinten <sup>2)</sup>	-	-	4290.-	-	■	■
<b>Tech Paket</b> Digitaler Innenrückspiegel und Mark Levinson® Premium-Surround-Soundsystem mit 17 Lautsprechern <sup>1)</sup>	-	-	-	-	2500.-	■
<b>Lexus Basic Paket</b> Kofferraummatte, Stossstangenschutzfolie, Sicherheitsweste, Reiseapotheke, Pannendreieck, 4 Winter-Kompleträder 18"	3376.-	3376.-	3376.-	3376.-	3376.-	3376.-
<b>Lexus Basic Paket</b> Kofferraummatte, Stossstangenschutzfolie, Sicherheitsweste, Reiseapotheke, Pannendreieck, 4 Winter-Kompleträder 20"	-	-	4256.-	-	4256.-	4256.-
<b>Lexus Chrom Paket</b> Chromleiste vorne und hinten, Seitenzierleiste Chrom	850.-	850.-	850.-	-	-	850.-
<b>Lexus Entrance Light Paket</b> Beleuchtet Einstiegsschutzleisten <sup>3)</sup>	600.-	600.-	600.-	600.-	600.-	600.-
<b>Lexus SUV Paket</b> Trittbretter, Frontschürze und Heckschürze in silber <sup>4)</sup>	1850.-	1850.-	1850.-	-	-	1850.-

<sup>1)</sup> Nur für Hybrid

<sup>2)</sup> Nur für Plug-in Hybrid

<sup>3)</sup> In weiss erhältlich

<sup>4)</sup> Nicht kombinierbar mit Anhängervorrichtung

# NX | AUSSTATTUNG IMPRESSION

## AUSSENAUSSTATTUNG

18"-Leichtmetallfelgen, 225/60 R18-Reifen

Aussenspiegel automatisch einklappbar

Bi-LED Frontscheinwerfer

Dachreling

LED Scheinwerfer mit automatischer Höhenverstellung

Scheibenwischer mit Regensensor

## KOMFORT- UND INNENAUSSTATTUNG

12 Volt Anschluss vorne

2-Zonen-Klimaautomatik mit S-Flow

2. Sitzreihe im Verhältnis 60:40 manuell umklappbar

Fahrer- und Beifahrersitz 6-fach manuell verstellbar

Innenspiegel automatisch abblendbar

Intarsien, Schwarz

ISOFIX Anschlüsse in 2. Sitzreihe (2x)

Lenkrad Leder

Lenkrad mit Bedienelementen

Lenkrad mit Schaltwippen

Lenksäule manuell höhenverstellbar und längsverstellbar

Schaltknäuf Leder

Sitzbezug Stoff

USB Anschlüsse vorne (1x USB-A)

USB Anschlüsse vorne (1x USB-C)

## SICHERHEIT UND FAHRASSISTENZSYSTEME

Adaptiver Tempomat (ACC)

Airbag Fahrer und Beifahrer

Airbag Knie Fahrer und Beifahrer

Airbag Kopf und Seiten, vorne und hinten

Berganfahrhilfe (HAC)

Diebstahlschutz: Sirene, Eindring-, Neigungs- und Glasbruchsensor

EV-Modus (Elektrofahrzeugmodus)

Fernlicht-Automatik (AHB)

Pre Collision System (PCS)

Reifenreparaturset

Rückfahrkamera mit Führungslinien

Spurverlasswarner (LDA) mit aktiver Lenkunterstützung

Verkehrsschilderkennung (RSA)

## MULTIMEDIA

10 Lautsprecher

9.8" Multimedia Display

Lexus Link Connect - Inkl. Cloud Navigation für 4 Jahre

Premium Soundsystem

Radio mit DAB+ und Bluetooth

Smartphone Integration: Apple CarPlay® ohne Kabel / Android Auto mit Kabel

# NX | AUSSTATTUNGSVARIANTEN

## BUSINESS

ZUSÄTZLICH / ABWEICHEND ZUR BASISAUSSTATTUNG

LED Nebelscheinwerfer

Privacy-Glas, hinten

Ambientebeleuchtung Innenraum

Intarsien, Silber

Kabellose Ladestation für mobile Geräte (Qi)

Lenkrad beheizbar

Lenkrad Leder

Sitzbezug Tahara

Sitzheizung Fahrer und Beifahrer

Smart Entry/Start System

Parkensensoren vorne und hinten mit automatischer Bremsfunktion (ICS/PKSB)

Safe Exit Assistant (SEA)

Totwinkelassistent (BSM) und Querverkehrswarner hinten mit Bremsfunktion (RCTB)

## COMFORT

ZUSÄTZLICH / ABWEICHEND ZU BUSINESS

Heckklappe elektrisch mit Kick-Open-Funktion

360°-Panoramakamera

Fahrersitz mit Lendenwirbelstütze elektrisch verstellbar

Lenksäule elektrisch höhenverstellbar und längsverstellbar

Vordersitze, in 8 Richtungen elektrisch verstellbar

Lexus Safety System+

14" Multimedia Display

Lexus Link Pro, Integriertes Navigationssystem, Inkl. Cloud-Navigation für 4 Jahre

## OVERTRAIL

ZUSÄTZLICH / ABWEICHEND ZU COMFORT

18"-Leichtmetallfelgen, 235/60 R18 mit All-Terrain-Reifen

Aussenspiegel, automatisch einklappbar, beheizbar, elektrochromatisch (automatisch abblendend) und mit Memory-Funktion

Dachreling schwarz

Lackierung Metallic

LED Abbiegelicht

Multi LED Scheinwerfer

Scheinwerferreinigungsanlage

Ambientebeleuchtung mit RGB Funktion, 64 Farben wählbar

Bedienung am Lenkrad mit Touch Sensor

Fahrer- und Beifahrersitz klimatisiert, mit Lexus Climate Concierge

Innenspiegel digital (Kamerabild)

Intarsien, Holz

Lenkrad Leder

Sitzbezug Tahara

Vordersitze, in 8 Richtungen elektrisch verstellbar, Fahrersitz mit Memory-Funktion

Fernlichtassistent adaptiv (AHS)

Intelligenter Parkassistent mit Smartphone-Steuerung

Head-up-Display (HUD)

Mark Levinson® Premium-Surround-Soundsystem mit 17 Lautsprechern (Nur für Hybrid)

## F SPORT

ZUSÄTZLICH / ABWEICHEND ZU COMFORT

20"-Leichtmetallfelgen, 235/50 R20-Reifen im F SPORT Design, Runflat

Aussenspiegel, automatisch einklappbar, beheizbar, elektrochromatisch (automatisch abblendend) und mit Memory-Funktion

F SPORT Designmerkmale, aussen und innen

LED Abbiegelicht

Multi LED Scheinwerfer

Scheinwerferreinigungsanlage

Aluminium-Sportpedale

Ambientebeleuchtung mit RGB Funktion, 64 Farben wählbar

Bedienung am Lenkrad mit Touch Sensor

Einstiegsschutzleisten, Aluminium

Fahrer- und Beifahrersitz klimatisiert, mit Lexus Climate Concierge

Intarsien, Aluminium

Lenkrad Leder

Sitzbezug Leder

Sitzheizung 2. Sitzreihe

Vordersitze im F SPORT Design

Vordersitze, in 8 Richtungen elektrisch verstellbar, Fahrersitz mit Memory-Funktion

Adaptive variable Aufhängung (AVS)

Fernlichtassistent adaptiv (AHS)

Intelligenter Parkassistent mit Smartphone-Steuerung

Head-up-Display (HUD)

# NX | AUSSTATTUNGSVARIANTEN

## EXCELLENCE

---

ZUSÄTZLICH / ABWEICHEND ZU COMFORT

---

20"-Leichtmetallfelgen, 235/50 R20-Reifen, Runflat

---

Außenspiegel, automatisch einklappbar, beheizbar, elektrochromatisch (automatisch abblendend) und mit Memory-Funktion

---

LED Abbiegelicht

---

Multi LED Scheinwerfer

---

Scheinwerferreinigungsanlage

---

Ambientebeleuchtung mit RGB Funktion, 64 Farben wählbar

---

Bedienung am Lenkrad mit Touch Sensor

---

Fahrer- und Beifahrersitz klimatisiert, mit Lexus Climate Concierge

---

Fahrersitz mit Lendenwirbelstütze 4-fach elektrisch verstellbar

---

Innenspiegel digital (Kamerabild)

---

Intarsien, Holz

---

Lenkrad Leder

---

Sitzbezug Leder

---

Sitzheizung 2. Sitzreihe

---

Vordersitze, in 8 Richtungen elektrisch verstellbar, Fahrersitz mit Memory-Funktion

---

Fernlichtassistent adaptiv (AHS)

---

Intelligenter Parkassistent mit Smartphone-Steuerung

---

Head-up-Display (HUD)

---

Mark Levinson® Premium-Surround-Soundsystem mit 17 Lautsprechern

---

# NX | BATTERIE & LADEN

			NX 450h+
Getriebe			e-Multidrive
<b>BATTERIE</b>	Batteriekapazität brutto	kWh	18,1
	Batterietyp		Lithium Ion
<b>LADELEISTUNG AC</b>	Leistung On-Board Ladegerät	kW	6,6
	On-Board Ladegerät, nutzbare Phasen		1
	Steckdose fahrzeugseitig		Typ 2
<b>LADELEISTUNG DC</b>	Maximale Ladeleistung	kW	-
	Steckdose fahrzeugseitig		-
<b>THEORETISCHE LADEZEITEN AC</b>	Haushaltssteckdose (T13, 8A) (0-100%)	h	9,8
	Wallbox mit 11kW Leistung, 3-phasig (0-100%)	h	4,9
<b>THEORETISCHE LADEZEITEN DC</b>	DC Schnellladung (10-80%)	min	-



# NX | SPEZIFIKATIONEN

## KRAFTÜBERTRAGUNG

	Hybrid	Plug-in Hybrid
Getriebe	Elektronisch gesteuertes, stufenloses Automatikgetriebe (CVT)	Elektronisch gesteuertes, stufenloses Automatikgetriebe (CVT)
Antrieb	E-FOUR Allradantrieb	E-FOUR Allradantrieb
Hubraum, cm <sup>3</sup>	2487	2487
Höchstgeschwindigkeit, km/h	200	200
Beschleunigung, 0-100 km/h, s	7,7	6,3
Drehmoment, Nm	239	227

## GEWICHTE\*

	Hybrid	Plug-in Hybrid
Getriebe	Elektronisch gesteuertes, stufenloses Automatikgetriebe (CVT)	Elektronisch gesteuertes, stufenloses Automatikgetriebe (CVT)
Leergewicht min./max., kg	1807	2074
Maximale Zuladung, kg	513	466
Gesamtgewicht, kg	2320	2540
Dachlast, kg		80
Maximale Anhängelast, kg	1000	1000
Anhängelast ungebremst, kg	500	500
Stützlast, kg	100	100

## ABMESSUNGEN & VOLUMEN\*

	Hybrid	Plug-in Hybrid
Getriebe	Elektronisch gesteuertes, stufenloses Automatikgetriebe (CVT)	Elektronisch gesteuertes, stufenloses Automatikgetriebe (CVT)
Länge, mm	4660	4660
Breite, mm	1865	1865
Höhe, mm	1660	1660
Radstand, mm	2690	2690
Spur vorne, mm	1610	1610
Spur hinten, mm	1635	1635
Anzahl Sitzplätze	5	5
Anzahl Sitzplätze vorne	2	2
Anzahl Sitzplätze hinten	3	3
Laderaumvolumen, l	520	520
Tankinhalt, l	55	55
Wendekreis, m	12,4	12,4
Bodenfreiheit, mm	190	190

\* Abhängig von der Ausstattung

Druckfehler, Irrtümer und Änderungen vorbehalten. Alle Angaben ohne Gewähr, kein Anspruch auf Vollständigkeit. Alle Preise sind unverbindliche Nettopreise in CHF, inkl. MwSt. Bei Erscheinen einer neuen Preisliste verlieren alle vorher erschienenen ihre Gültigkeit. Detaillierte Informationen zum Fahrzeug finden Sie unter [www.lexus.ch](http://www.lexus.ch).

# NX | SPEZIFIKATIONEN

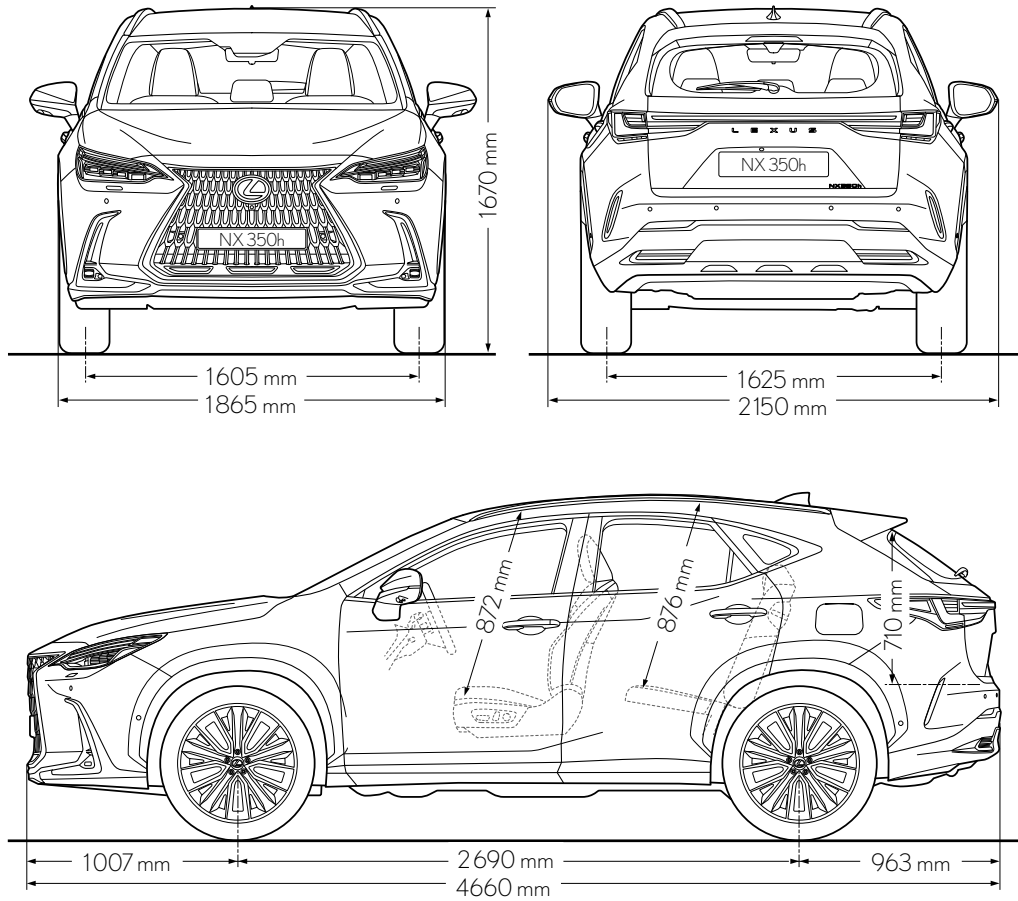

# LEXUS PREMIUM CARE

## STANDARD:

	Lexus Garantie				Lexus Assistance 24/7
	Lexus Vollgarantie	Lexus Hybrid Garantie	Lackgarantie	Durchrostungsgarantie PW	
<b>Jahre</b>	10 <sup>1)</sup>	5 <sup>2)</sup>	3	12	10 <sup>1)</sup>
<b>Kilometer</b>	185 000	100 000	Unbegrenzt	Unbegrenzt	185 000

## KAUFBAR:

	Kaufbare Service Pakete				Reifengarantie	Lexus protect
	Lexus Premium Service <sup>3a)</sup>	Lexus Premium Service Plus <sup>3b)</sup>	Lexus Premium Service Platin <sup>3c)</sup>	Hybrid Service Check <sup>4)</sup>		
<b>Preis</b>	CHF 1799.-	CHF 3 299.-	CHF 3 999.-	CHF 89.-	CHF 29.-	CHF 1550.- <sup>5)</sup>
<b>Dauer</b>	4 Jahre/ max. 60 000 km	4 Jahre/ max. 60 000 km	4 Jahre/ max. 60 000 km	Jeweils 1 Jahr	24 Monate	-

<sup>1)</sup> Nach Ablauf der Werksgarantie von 3 Jahren (bis max. 100 000 km) tritt nach jedem Service bei einem offiziellen Lexus Partner die Anschlussgarantie gemäss Garantiebestimmungen in Kraft (max. bis 10 Jahre bzw. 185 000 km, es gilt das zuerst Erreichte). Auch die Lexus Assistance 24/7 verlängert sich danach jeweils um ein Jahr bis max. 10 Jahre bzw. bis 185 000 km. Bei einem Serviceunterbruch werden die Garantie und Assistance erneut aktiviert, sobald ein Service bei einem offiziellen Lexus Partner durchgeführt wird (es gilt eine Karenzfrist von einem Monat). Die Service müssen innerhalb der vom Hersteller für das Modell genannten Laufzeiten erfolgen.

<sup>2)</sup> Die Werksgarantie für wichtige Hybrid-Komponenten wie Hybrid Fahrzeugbatterie, Batteriesteuergerät des Hybridsystems, zentrales Steuergerät des Hybridsystems, Wechselrichter und Umwandler des Hybridsystems, beträgt 5 Jahre bis 100 000 km. Danach tritt die Service-aktivierte 10-Jahres-Garantie sowie der Service-aktivierte Hybrid Service Check in Kraft.

<sup>3a)</sup> Lexus Premium Service: Wartung gemäss Serviceplan (Arbeit und Teile) ohne Verschleissteile und Flüssigkeiten für 4 Jahre bis max. 60 000 km, Standard Aussen- und Innenpflege (Fahrzeug waschen, Fahrgastraum saugen, Scheibenreinigung, Armaturen abstauben).

<sup>3b)</sup> Lexus Premium Service Plus: Wartung gemäss Serviceplan (Arbeit und Teile), Verschleissteile (Bremsen, Scheibenwischerblätter), Flüssigkeiten (Motorenöl, Bremsflüssigkeit, Scheibenwaschflüssigkeit) für 4 Jahre bis max. 60 000 km, Standard Aussen- und Innenpflege (Fahrzeug waschen, Fahrgastraum saugen, Scheibenreinigung, Armaturen abstauben).

<sup>3c)</sup> Lexus Premium Service Platin: Wartung gemäss Serviceplan (Arbeit und Teile), Verschleissteile (Bremsen, Scheibenwischerblätter), Flüssigkeiten (Motorenöl, Bremsflüssigkeit, Scheibenwaschflüssigkeit) für 4 Jahre bis max. 60 000 km, Standard Aussen- und Innenpflege (Fahrzeug waschen, Fahrgastraum saugen, Scheibenreinigung, Armaturen abstauben), Premium Aussen- und Innenpflege (Türfälze reinigen, Premium Interieurreinigung, Kofferraum reinigen, Reifenglanz), Kostenlose Ersatzmobilität (Ersatzwagen, ÖV-Ticket, service@home).

<sup>4)</sup> Der Hybrid Service Check gilt auf der Traktionsbatterie für 1 Jahr oder 15 000 km, je nachdem, was zuerst erreicht wird. Der Abschluss kann bis maximal 10 Jahre nach Immatrikulation abgeschlossen werden.

<sup>5)</sup> Bei der Prämienberechnung handelt es sich um eine Preis-Indikation für eine Vollkaskoversicherung inkl. Parkscha-den. Die Prämie kann je nach Fahrzeug- und Lenkerdaten sowie Deckungsumfang abweichen.

## DIE LEXUS CENTER FÜR NEUWAGENVERKAUF, SERVICE UND WERKSTATT

<b>8804 Au-Wädenswil</b>	Ausee-Garage AG, Riedhofstrasse 2, Tel. 043 833 11 33, info@ausee.ch
<b>6340 Baar</b>	Garage-Reichlin AG Baar, Altgasse 56, Tel. 041 768 66 33, baar@garage-reichlin.ch
<b>4002 Basel</b>	Emil Frey AG, Autowelt Basel-Dreispietz, Brüglingerstrasse 2, Tel. 061 335 61 35, info-basel@emilfrey.ch
<b>3072 Bern-Ostermündigen</b>	Emil Frey AG, Autocenter Bern, Milchstrasse 3, Tel. 031 339 44 44, autocenterbern@emilfrey.ch
<b>1023 Crissier</b>	Emil Frey SA, Chemin de Cloalet 19, Tel. 021 631 24 11, car@emilfrey.ch
<b>8703 Erlenbach</b>	Emil Frey AG, Seegarage Zollikon-Erlenbach, Seestrasse 107, Tel. 044 395 40 50, erlenbach@emilfrey.ch
<b>1211 Genève 26</b>	Emil Frey SA, Rue François-Dussaud 13, Tel. 022 308 55 08, lexus.geneve@emilfrey.ch
<b>1723 Marly 1</b>	Garage Berset SA, Route de la Gruyère 4, Tel. 026 439 90 00, welcome@lexus-fribourg.ch
<b>6915 Noranco-Lugano</b>	Emil Frey SA, Via Pian Scairolo, Tel. 091 960 96 96, noranco@emilfrey.ch
<b>8153 Rümlang</b>	Jensen AG, Ifangstrasse 11, Tel. 044 817 88 88, info@jensen.ch
<b>5745 Safenwil</b>	Emil Frey AG, Emil-Frey-Strasse, Tel. 062 788 88 88, autocenter@emilfrey.ch
<b>8952 Schlieren</b>	Emil Frey AG, Zürcherstrasse 94, Tel. 044 733 63 63, info@toyota-zh.ch
<b>9006 St. Gallen</b>	Emil Frey AG, Autopark, Molkenstrasse 3-7, Tel. 071 228 64 64, autopark@emilfrey.ch
<b>8872 Weesen</b>	Garage Jörg AG, Ziegelbrückstrasse 22, Tel. 055 616 55 55, info@garage-joerg.ch
<b>8050 Zürich</b>	Emil Frey AG, Garage Zürich-Nord, Thurgauerstrasse 35, Tel. 044 306 77 77, zh-nord@emilfrey.ch

## DIE LEXUS VERTRETER FÜR SERVICE UND WERKSTATT

<b>8580 Amriswil</b>	Autogarage Ch. Wüest GmbH, Im Vorland 3, Tel. 071 411 20 40, info@lexus-amriswil.ch
<b>4944 Auswil</b>	S. Flückiger AG, Huttwilerstrasse 58, Tel. 062 957 52 52, contact@sfag.ch
<b>7000 Chur</b>	Emil Frey AG, Rheintal-Garage Chur, Rossbodenstrasse 2, Tel. 081 286 29 29, info@rheintal-garage-chur.ch
<b>2800 Delémont</b>	St-Christophe, Willem SA, Route de Delémont 91, Tel. 032 421 34 00, info@garage-st-christophe.ch
<b>6403 Küssnacht a.R.</b>	Garage-Reichlin AG, Grepperstrasse 86, Tel. 041 854 77 88, info@garage-reichlin.ch
<b>3550 Langnau i.E.</b>	Frey Auto AG, Bäraustrasse 101, Tel. 034 402 60 60, info@frey-auto.ch
<b>1095 Lutry</b>	Garage de la Petite Corniche Michel Delessert SA, Route de la Petite Corniche 5, Tel. 021 791 52 65, info@toyota-lutry.ch
<b>6014 Luzern-Littau</b>	Emil Frey AG, Schachenhof 2, Tel. 041 259 19 19, luzern-littau@emilfrey.ch
<b>6850 Mendrisio</b>	Garage Bonfanti SA, Via Moree 6, Tel. 091 646 42 22, info@garagebonfanti.ch
<b>1260 Nyon 2</b>	Emil Frey SA, Route Champ-Colin 1, Tel. 022 365 16 16, nyon@emilfrey.ch
<b>3970 Salgesch-Sierre</b>	Garage Montani SA, Route de la Gemmi 40, Tel. 027 455 63 62, info@toyota-montani.ch
<b>1950 Sion 4</b>	Emil Frey SA, Rue de la Dixence 83, Tel. 027 205 68 68, centresion@emilfrey.ch
<b>4450 Sissach</b>	Garage Wirz AG, Netzenstrasse 8, Tel. 061 975 84 84, m.kaiser@garagewirz.ch
<b>3608 Thun</b>	Auto Tempel AG, Tempelstrasse 8, Tel. 033 334 10 60, info@autotempel.ch
<b>6044 Udligenswil</b>	K. Flury AG, Hubmatt 2, Tel. 041 371 04 85, k.flury@bluewin.ch
<b>9490 Vaduz (FL)</b>	Schlossgarage Lampert AG, Zollstrasse 1, Tel. 00423 375 10 10, info@schlossgarage.li
<b>9500 Wil</b>	Auto-Center von Rotz AG, Tel. 071 913 33 66, lexus@vonrotz.ch
<b>8404 Winterthur</b>	Emil Frey AG, Grütze-Garage, Grützefeldstrasse 65, Tel. 052 234 35 35, grueze-garage@emilfrey.ch
<b>8702 Zollikon</b>	Emil Frey AG, Seegarage Zollikon-Erlenbach, Seestrasse 5, Tel. 044 395 40 50, zollikon@emilfrey.ch



Toyota AG, LEXUS Division  
Schürmattstrasse  
5745 Safenwil  
062 788 88 55  
www.lexus.ch