



UX

PRIX  
ÉQUIPEMENTS  
DONÉES TECHNIQUES

 **LEXUS**  
EXPERIENCE AMAZING

# UX 300h | PRIX ET FAITS



Valable à partir de 01.01.2025

	BOÎTE À VITESSES	TRACTION	MOTEUR	PUISSANCE kW/ch	COUPLE Nm	CONSOM. CYCLE MIXTE* l/100 km	CATÉGORIE D'ÉNERGIE	CO <sub>2</sub> * g/km	CO <sub>2</sub> ** g/km	PRIX CHF incl. TVA
UX 300h FWD Impression	e-Multidrive	Traction avant	Hybride	146/199	190	5,0	D	113	23	44 900.-
UX 300h E- FOUR Business	e-Multidrive	4 roues motrices E-FOUR	Hybride	146/199	190	5,5	D	125	25	49 900.-
UX 300h E- FOUR Comfort	e-Multidrive	4 roues motrices E-FOUR	Hybride	146/199	190	5,6	D	126	26	57 900.-
UX 300h E- FOUR F Line	e-Multidrive	4 roues motrices E-FOUR	Hybride	146/199	190	5,6	D	127	26	52 900.-
UX 300h E- FOUR F Sport	e-Multidrive	4 roues motrices E-FOUR	Hybride	146/199	190	5,6	D	128	26	64 900.-
UX 300h E- FOUR Excellence	e-Multidrive	4 roues motrices E-FOUR	Hybride	146/199	190	5,6	D	127	26	63 900.-

\* Emissions de CO<sub>2</sub> en conduite

\*\* Emissions de CO<sub>2</sub> liées à la fourniture de carburant et/ou d'électricité

Toutes les indications ont été mesurées selon la procédure WLTP (Worldwide harmonized Light vehicles Test Procedure). La consommation et les émissions de CO<sub>2</sub> de votre véhicule peuvent différer des valeurs fournies ici. Le style de conduite et d'autres facteurs (état des routes, conditions de circulation, état du véhicule, équipements, chargement, nombre de passagers, etc.) ont un impact sur la consommation et les émissions d'un véhicule. Emissions moyennes de CO<sub>2</sub> de tous les modèles de véhicules immatriculés en Suisse: 113 g/km. Objectif de moyenne des émissions de CO<sub>2</sub> de tous les modèles de véhicules immatriculés en Suisse: 93,6 g/km. La consommation, la catégorie d'efficacité énergétique et les émissions de CO<sub>2</sub> peuvent varier en fonction de l'équipement supplémentaire.

Configurez online:

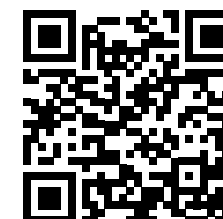

# UX 300h | ÉQUIPEMENT SUPPLÉMENTAIRE

OPTIONS	IMPRESSION	BUSINESS	COMFORT	FLINE	F SPORT	EXCELLENCE
Peinture Premium	500.-	500.-	500.-	500.-	500.-	500.-
Peinture métallisée	1200.-	1200.-	1200.-	1200.-	1200.-	1200.-
Peinture métallisée Premium	1500.-	1500.-	1500.-	1500.-	1500.-	1500.-
Peinture bi-ton noir	-	-	-	800.-	800.-	-
Peinture full-bi-ton	-	-	-	1000.-	1000.-	-
Couleur spéciale de la sellerie	300.-	300.-	300.-	300.-	300.-	300.-
<b>Paquet Tech</b> Vitrage Privacy, Assistant angle mort BSM, Compteur de vitesse entièrement numérique 12.3", Capteurs de stationnement avant et arrière avec ICS, Alerte de collision arrière pour les véhicules suivants, Station de recharge Qi, Safe-Exit-Assist SEA	-	1100.-	■	■	■	■
Toit coulissant/levant électrique	-	-	1350.-	■	1350.-	1350.-
Dispositif d'attelage, boule amovible, 13 pôles	-	1600.-	1600.-	1600.-	1600.-	1600.-
Protection longue durée pour carrosserie	550.-	550.-	550.-	550.-	550.-	550.-

# UX 300h | ÉQUIPEMENT SUPPLÉMENTAIRE

PACKS	IMPRESSION	BUSINESS	COMFORT	FLINE	F SPORT	EXCELLENCE
<b>Paquet Multimédia</b> Colonne de direction à réglage électrique, écran multimédia 12.3", 10 haut-parleurs, Lexus Link Pro, affichage tête haute, hayon électrique	-	-	-	2900.-	■	■
<b>Paquet Advanced</b> Assistant de feux de route adaptatif AHS, affichage tête haute, clignotants LED à l'avant, système audio Mark Levinson® Premium Surround	-	-	3900.-	-	■	■
<b>Pack Basic Lexus</b> 4 roues hiver haut de gamme complètes 17", tapis de coffre sur mesure, film de protection sur bouclier arrière, gilet de sécurité, pharmacie de voyage, triangle de panne	-	2756.-	2756.-	2756.-	2756.-	2756.-
<b>Pack Basic Lexus</b> 4 roues hiver haut de gamme complètes 18", tapis de coffre sur mesure, film de protection sur bouclier arrière, gilet de sécurité, pharmacie de voyage, triangle de panne	-	3176.-	3176.-	3176.-	3176.-	3176.-
<b>Paquet Entrance Light Lexus</b> Seuils de porte éclairés	500.-	500.-	500.-	500.-	500.-	500.-
<b>Paquet SUV Lexus</b> Jupe avant, latérales et arrière argent	-	2500.-	2500.-	2500.-	2500.-	2500.-

# UX 300h | ÉQUIPEMENT IMPRESSION

## ÉQUIPEMENTS EXTÉRIEURS

Antibrouillards arrière LED

Feux arrière combinés, LED

Feux diurnes LED

Jantes en alliage léger 17", pneus 215/60 R17

Lave-phares

Projecteurs bi-LED

Projecteurs LED à correcteur d'assiette automatique

Rétroviseurs extérieurs réglables, rabattable et dégivrants électriquement

Vitrage athermique teinté anti-UV

Vitres latérales avant hydrophobes

## CONFORT ET ÉLÉMENTS INTÉRIEURS

Climatisation automatique bizona avec technologie Nanoe® et S-Flow

Colonne de direction à réglage manuel (hauteur et profondeur)

Fixations ISOFIX à la 2e rangée de sièges (2x)

Inserts noir

Pommeau du levier de vitesses gainé de cuir

Ports USB à l'avant (2x USB-C)

Prise 12 V à l'avant

Rétroviseur intérieur à assombrissement manuel

Sellerie en tissu

Sièges arrières rabattables manuellement 60:40

Sièges conducteur et passager à réglage manuel sur 6 positions

Volant avec commandes intégrées

Volant en cuir

## SÉCURITÉ ET SYSTÈMES D'ASSISTANCE À LA CONDUITE

Airbag de tête et airbags latéraux à l'avant et à l'arrière

Airbag genoux conducteur et passager

Airbag passager désactivable

Airbags conducteur et passager

Assistance au démarrage en côte (HAC)

Assistance au maintien dans la voie (LTA) avec avertisseur de sortie de voie (LDA) et avec aide active à la direction

Feux de route automatiques (AHB)

Kit de réparation des pneus

Mode purement électrique (EV)

Reconnaissance des panneaux de signalisation (RSA)

Régulateur de vitesse adaptatif (ACC)

Surveillance de la pression des pneus (TPWS)

Système de protection antivol: alarme, capteur d'intrusion, capteur d'inclinaison

Système précollision (PCS)

## MULTIMEDIA

6 haut-parleurs

Intégration smartphone: Apple CarPlay® sans fil / Android Auto par câble

Lexus Link Connect - y c. navigation Cloud pendant 4 ans

Radio avec DAB+ et Bluetooth

Système audio Panasonic®

Écran multimédia 8"

# UX 300h | VARIANTES D'ÉQUIPEMENTS

## BUSINESS

COMPLÉMENTS / DIFFÉRENCES PAR RAPPORT À L'ÉQUIPEMENT DE BASE

Antibrouillards LED

Barres de toit aluminium

Essuie-glaces à capteur de pluie

Jantes en alliage léger 18", pneus 225/50 R18

Possibilité d'attelage

Rétroviseur intérieur électrochrome

Sellerie Tahara

Sièges chauffants conducteur et passager

Système Smart Entry/Start

Volant avec garniture Tahara

Volant chauffant

Caméra de recul avec lignes de guidage

## COMFORT

COMPLÉMENTS / DIFFÉRENCES PAR RAPPORT À LA LIGNE IMPRESSION

Hayon à commande électrique

Vitres arrière teintées

Éclairage directionnel, LED

Chargeur sans fil pour appareils mobiles (Qi)

Colonne de direction à réglage électrique (hauteur et profondeur)

Préparation pour Digital Key

Sellerie cuir

Siège conducteur avec soutien lombaire à réglage électrique

Sièges conducteur et passager à réglage électrique sur 8 positions

Volant chauffant

Volant en cuir

Capteurs de stationnement avant et arrière avec fonction de freinage automatique (ICS/PKSB)

Surveillance des angles morts (BSM) et alerte de circulation transversale arrière (RCTA)

Lexus Link Pro - système de navigation intégré - y c. navigation Cloud pendant 4 ans

Écran multimédia 12.3"

## F LINE

COMPLÉMENTS / DIFFÉRENCES PAR RAPPORT À LA LIGNE BUSINESS

Boucliers avant et arrière F SPORT

Jantes en alliage léger 18", F SPORT, pneus 225/50 R18

Toit coulissant/levant électrique

Vitres arrière teintées

Éclairage directionnel, LED

Chargeur sans fil pour appareils mobiles (Qi)

Compteur numérique

Sellerie Tahara

Surveillance des angles morts (BSM)

## F SPORT

COMPLÉMENTS / DIFFÉRENCES PAR RAPPORT À LA LIGNE COMFORT

Clignotants LED, avant

Jantes en alliage léger 18", F SPORT, pneus 225/50 R18

Projecteurs Multi-LED

Rétroviseurs extérieurs avec fonction mémoire et inclinaison automatique en marche arrière

Rétroviseurs extérieurs rabattables automatiquement

Élargisseurs d'ailes peints couleur carrosserie

Éléments extérieurs et intérieurs design F SPORT

Caméra panoramique à 360°

Colonne de direction à réglage électrique avec mémoire

Seuils de porte, aluminium

Sièges avant à 8 positions de réglage électrique, conducteur avec fonction de mémoire

Sièges avant, design F SPORT

# UX 300h | VARIANTES D'ÉQUIPEMENTS

## F SPORT

COMPLÉMENTS / DIFFÉRENCES PAR RAPPORT À LA LIGNE COMFORT

Sièges conducteur et passager climatisés

Volant en cuir perforé

Amortisseurs hautes performances, avant et arrière

Assistant de feux de route adaptatif (AHS)

Pommeau du levier de vitesses gainé de cuir perforé

Suspension variable adaptative (AVS)

13 haut-parleurs

Affichage tête haute (HUD)

Système surround sound haut de gamme Mark Levinson®

## EXCELLENCE

COMPLÉMENTS / DIFFÉRENCES PAR RAPPORT À LA LIGNE COMFORT

Clignotants LED, avant

Projecteurs Multi-LED

Rétroviseurs extérieurs avec fonction mémoire et inclinaison automatique en marche arrière

Rétroviseurs extérieurs rabattables automatiquement

Élargisseurs d'ailes peints couleur carrosserie

Caméra panoramique à 360°

Colonne de direction à réglage électrique avec mémoire

Seuils de porte, aluminium

Sièges avant à 8 positions de réglage électrique, conducteur avec fonction de mémoire

Sièges conducteur et passager climatisés

Vitrage acoustique, avant lateral

Assistant de feux de route adaptatif (AHS)

13 haut-parleurs

Affichage tête haute (HUD)

Système surround sound haut de gamme Mark Levinson®

# UX 300h | SPÉCIFICATIONS

## TRANSMISSION

	Hybride
Boîte à vitesses	Automatique E-CVT à variation continue et à gestion électronique
Type de transmission	4 roues motrices E-FOUR
Cylindrée, cm <sup>3</sup>	1987
Vitesse maximale, km/h	177
Accélération de 0 à 100 km/h, s	8,7
Couple maximal, Nm	190

## POIDS\*

	Hybride
Boîte à vitesses	Automatique E-CVT à variation continue et à gestion électronique
Poids à vide min./max., kg	1571
Charge utile maximale, kg	539
Poids total, kg	2110

## DIMENSIONS & VOLUMES\*

	Hybride
Boîte à vitesses	Automatique E-CVT à variation continue et à gestion électronique
Longueur, mm	4495
Largeur, mm	1840
Hauteur, mm	1540
Empattement, mm	2640
Voie avant, mm	1550
Voie arrière, mm	1565
Nombre de places	5
Nombre de places avant	2
Nombre de places arrière	3
Volume de chargement, l	268
Capacité du réservoir de carburant, l	43
Diamètre de braquage, m	11,2
Garde au sol, mm	160

\* En fonction de l'équipement

Sous réserve de modifications, ou d'erreurs, notamment lors de l'impression. Toutes les données sont sans garantie d'exactitude ou d'exhaustivité. Tous les prix nets conseillés en CHF, TVA incl. Dès parution d'une nouvelle liste de prix, toutes les précédentes perdent leur validité. Pour plus d'informations détaillées sur les véhicules, veuillez svp consulter le lien [www.lexus.ch](http://www.lexus.ch).



# UX 300h | SPÉCIFICATIONS

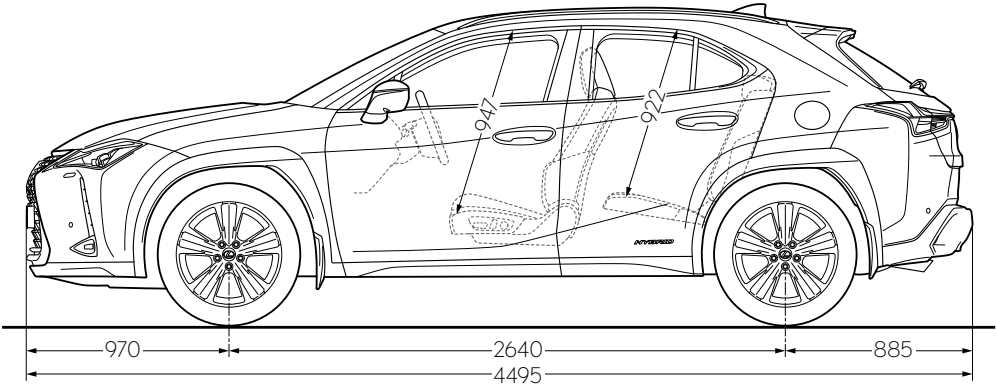
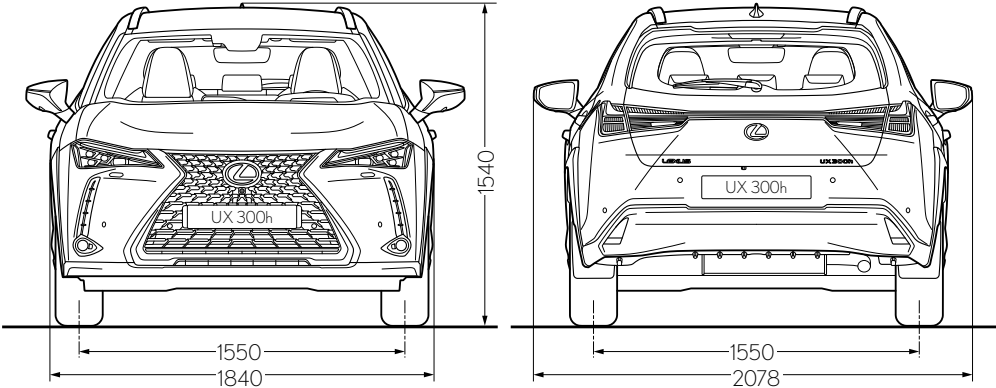

# LEXUS PREMIUM CARE

## PRESTATIONS DE SÉRIE:

	Garantie Lexus				Lexus Assistance 24/7
	Garantie intégrale Lexus	Garantie Lexus Hybrid	Garantie peinture	Garantie anticorrosion VT	
Années	10 <sup>1)</sup>	5 <sup>2)</sup>	3	12	10 <sup>1)</sup>
Kilométrage	185 000	100 000	illimité	illimité	185 000

## PRESTATIONS PAYANTES:

	Services payants				Garantie pneus	Lexus protect
	Lexus Premium Service <sup>3a)</sup>	Lexus Premium Service Plus <sup>3b)</sup>	Lexus Premium Service Platin <sup>3c)</sup>	Hybrid Service Check <sup>4)</sup>		
Prix	CHF 1799.-	CHF 3 299.-	CHF 3 999.-	CHF 89.-	CHF 29.-	CHF 1300.- <sup>5)</sup>
Durée	4 ans/60'000 km max	4 ans/60'000 km max	4 ans/60'000 km max	1 an reconductible	24 mois	-

<sup>1)</sup> Au terme de la garantie d'usine de trois ans (ou 100 000 km), la prolongation de garantie prend effet après chaque service auprès d'un partenaire Lexus officiel, en vertu des dispositions applicables en matière de garantie (jusqu'à 10 ans ou 185 000 km, selon première éventualité). Lexus Assistance 24/7 se prolonge également d'une année supplémentaire jusqu'à 10 ans ou 185 000 km. En cas d'interruption des services, la garantie et l'assistance sont réactivées dès qu'un service est réalisé par un partenaire Lexus officiel (un délai de carence d'un mois s'applique). Les services doivent être effectués selon les intervalles prescrits par le constructeur pour le modèle concerné.

<sup>2)</sup> La garantie d'usine pour les principaux composants hybrides (comme la batterie du véhicule hybride, le module de commande central du système hybride, ou encore l'inverseur-convertisseur du système hybride) s'élève à 5 ans ou 100 000 km. Au terme de cette période, la garantie de 10 ans et Hybrid Service Check activés lors du service entrent en vigueur.

<sup>3a)</sup> Lexus Premium Service: entretien conformément au plan de maintenance (main-d'œuvre et pièces) sans pièces d'usure ni liquides, pour 4 ans jusqu'à 60 000 km max., entretien intérieur et extérieur standard (nettoyage du véhicule, aspiration de l'habitacle, nettoyage des vitres, dépeussierage du tableau de bord).

<sup>3b)</sup> Lexus Premium Service Plus: entretien conformément au plan de maintenance (main-d'œuvre et pièces), pièces d'usure (freins, balais d'essuie-glace), liquides (huile moteur, liquide de frein, liquide lave-glace) pour 4 ans jusqu'à 60 000 km max., entretien intérieur et extérieur standard (nettoyage du véhicule, aspiration de l'habitacle, nettoyage des vitres, dépeussierage du tableau de bord).

<sup>3c)</sup> Lexus Premium Service Platin: entretien conformément au plan de maintenance (main-d'œuvre et pièces), pièces d'usure (freins, balais d'essuie-glace), liquides (huile moteur, liquide de frein, liquide lave-glace) pour 4 ans jusqu'à 60 000 km max., entretien intérieur et extérieur standard (nettoyage du véhicule, aspiration de l'habitacle, nettoyage des vitres, dépeussierage du tableau de bord), entretien intérieur et extérieur premium (nettoyage des seuils de porte, nettoyage intérieur premium, nettoyage du coffre, brillant pour pneus), mobilité de remplacement gratuite (véhicule de courtoisie, tickets de transports publics, service@home).

<sup>4)</sup> L'Hybrid Service Check est valable pour la batterie de traction 1 an ou 15 000 km selon la première éventualité. Souscription possible jusqu'à 10 ans après l'immatriculation.

<sup>5)</sup> Le calcul de la prime correspond à un prix indicatif pour une assurance casco complète, dommages de stationnement inclus. La prime peut varier en fonction des données du véhicule et de la conductrice/du conducteur ainsi que de l'étendue de la couverture.

## LEXUS CENTERS POUR VENTE DES VOITURES NEUVES ET SERVICE APRÈS-VENTE

<b>8804 Au-Wädenswil</b>	Ausee-Garage AG, Riedhofstrasse 2, Tel. 043 833 11 33, info@ausee.ch
<b>6340 Baar</b>	Garage-Reichlin AG Baar, Altgasse 56, Tel. 041 768 66 33, baar@garage-reichlin.ch
<b>4002 Basel</b>	Emil Frey AG, Autowelt Basel-Dreispietz, Brüglingerstrasse 2, Tel. 061 335 61 35, info-basel@emilfrey.ch
<b>3072 Bern-Ostermundigen</b>	Emil Frey AG, Autocenter Bern, Milchstrasse 3, Tel. 031 339 44 44, autocenterbern@emilfrey.ch
<b>1023 Crissier</b>	Emil Frey SA, Chemin de Closalet 19, Tel. 021 631 24 11, car@emilfrey.ch
<b>8703 Erlenbach</b>	Emil Frey AG, Seegarage Zollikon-Erlenbach, Seestrasse 107, Tel. 044 395 40 50, erlenbach@emilfrey.ch
<b>1211 Genève 26</b>	Emil Frey SA, Rue François-Dussaud 13, Tel. 022 308 55 08, lexus.geneve@emilfrey.ch
<b>1723 Marly 1</b>	Garage Berset SA, Route de la Gruyère 4, Tel. 026 439 90 00, welcome@lexus-fribourg.ch
<b>6915 Noranco-Lugano</b>	Emil Frey SA, Via Pian Scairolo, Tel. 091 960 96 96, noranco@emilfrey.ch
<b>8153 Rümlang</b>	Jensen AG, Ifangstrasse 11, Tel. 044 817 88 88, info@jensen.ch
<b>5745 Safenwil</b>	Emil Frey AG, Emil-Frey-Strasse, Tel. 062 788 88 88, autocenter@emilfrey.ch
<b>8952 Schlieren</b>	Emil Frey AG, Zürcherstrasse 94, Tel. 044 733 63 63, info@toyota-zh.ch
<b>9006 St. Gallen</b>	Emil Frey AG, Autopark, Molkenstrasse 3-7, Tel. 071 228 64 64, autopark@emilfrey.ch
<b>8872 Weesen</b>	Garage Jörg AG, Ziegelbrückstrasse 22, Tel. 055 616 55 55, info@garage-joerg.ch
<b>8050 Zürich</b>	Emil Frey AG, Garage Zürich-Nord, Thurgauerstrasse 35, Tel. 044 306 77 77, zh-nord@emilfrey.ch

## CENTRES AGRÉÉS LEXUS POUR SERVICE APRÈS-VENTE

<b>8580 Amriswil</b>	Autogarage Ch. Wüest GmbH, Im Vorland 3, Tel. 071 411 20 40, info@lexus-amriswil.ch
<b>4944 Auswil</b>	S. Flückiger AG, Huttwilerstrasse 58, Tel. 062 957 52 52, contact@sfag.ch
<b>7000 Chur</b>	Emil Frey AG, Rheintal-Garage Chur, Rossbodenstrasse 2, Tel. 081 286 29 29, info@rheintal-garage-chur.ch
<b>2800 Delémont</b>	St-Christophe, Willem SA, Route de Delémont 91, Tel. 032 421 34 00, info@garage-st-christophe.ch
<b>6403 Küssnacht a.R.</b>	Garage-Reichlin AG, Grepperstrasse 86, Tel. 041 854 77 88, info@garage-reichlin.ch
<b>3550 Langnau i.E.</b>	Frey Auto AG, Bäraustrasse 101, Tel. 034 402 60 60, info@frey-auto.ch
<b>1095 Lutry</b>	Garage de la Petite Corniche Michel Delessert SA, Route de la Petite Corniche 5, Tel. 021 791 52 65, info@toyota-lutry.ch
<b>6014 Luzern-Littau</b>	Emil Frey AG, Schachenhof 2, Tel. 041 259 19 19, luzern-littau@emilfrey.ch
<b>6850 Mendrisio</b>	Garage Bonfanti SA, Via Moree 6, Tel. 091 646 42 22, info@garagebonfanti.ch
<b>1260 Nyon 2</b>	Emil Frey SA, Route Champ-Colin 1, Tel. 022 365 16 16, nyon@emilfrey.ch
<b>3970 Salgesch-Sierre</b>	Garage Montani SA, Route de la Gemmi 40, Tel. 027 455 63 62, info@toyota-montani.ch
<b>1950 Sion 4</b>	Emil Frey SA, Rue de la Dixence 83, Tel. 027 205 68 68, centresion@emilfrey.ch
<b>4450 Sissach</b>	Garage Wirz AG, Netzenstrasse 8, Tel. 061 975 84 84, m.kaiser@garagewirz.ch
<b>3608 Thun</b>	Auto Tempel AG, Tempelstrasse 8, Tel. 033 334 10 60, info@autotempel.ch
<b>6044 Udligenswil</b>	K. Flury AG, Hubmatt 2, Tel. 041 371 04 85, k.flury@bluewin.ch
<b>9490 Vaduz (FL)</b>	Schlossgarage Lampert AG, Zollstrasse 1, Tel. 00423 375 10 10, info@schlossgarage.li
<b>9500 Wil</b>	Auto-Center von Rotz AG, Tel. 071 913 33 66, lexus@vonrotz.ch
<b>8404 Winterthur</b>	Emil Frey AG, Grütze-Garage, Grützefeldstrasse 65, Tel. 052 234 35 35, grueze-garage@emilfrey.ch
<b>8702 Zollikon</b>	Emil Frey AG, Seegarage Zollikon-Erlenbach, Seestrasse 5, Tel. 044 395 40 50, zollikon@emilfrey.ch



Toyota AG, LEXUS Division  
Schürmattstrasse  
5745 Safenwil  
062 788 88 55  
www.lexus.ch